

HƯỚNG DẪN SỬ DỤNG CW200

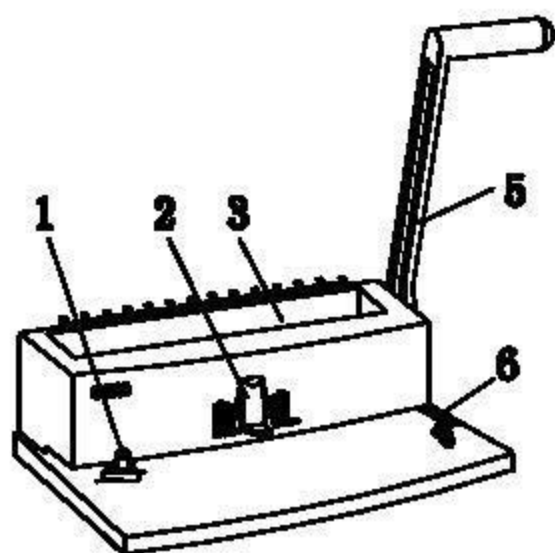

- 1. điều chỉnh lê cạnh
- 2. chọn kích thước gậy thép
- 3. khe đóng gậy thép
- 4. núm điều chỉnh

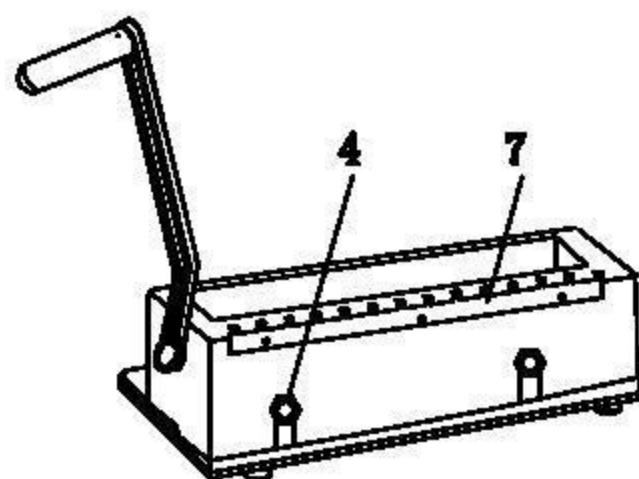

- 5. cán đột dập và đóng sách
- 6. điều chỉnh lê đột dập
- 7. móc treo gậy thép

- 1. chọn vị trí giấy và điều chỉnh lê giấy theo cỡ giấy của người sử dụng, cho giấy vào, kéo cán xuống rồi nhả cán về vị trí cũ

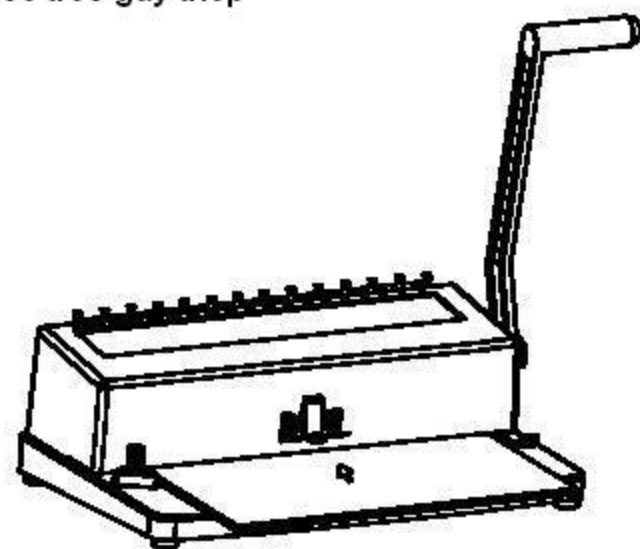

hình a

- 2. cho gậy thép vào móc treo gậy thép, cho giấy đã đột dập vào móc treo.

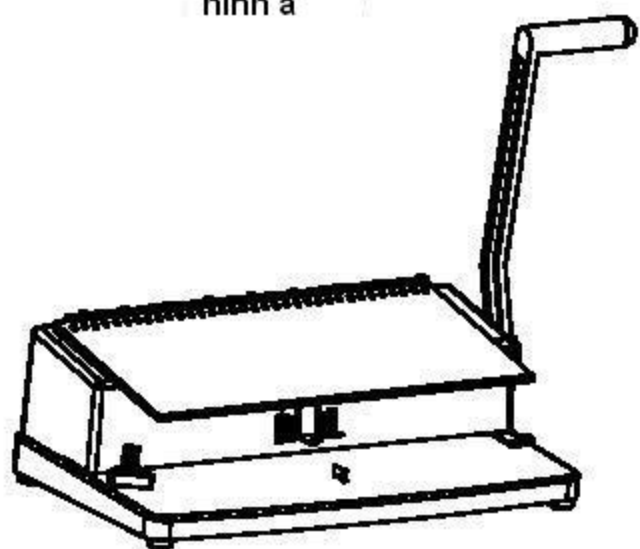

hình b

- 2. điều chỉnh 2 núm điều chỉnh theo kích thước của gậy thép đúp

- 3. dùng cán đóng sách đóng gậy thép đúp theo kích thước yêu cầu (hình c)

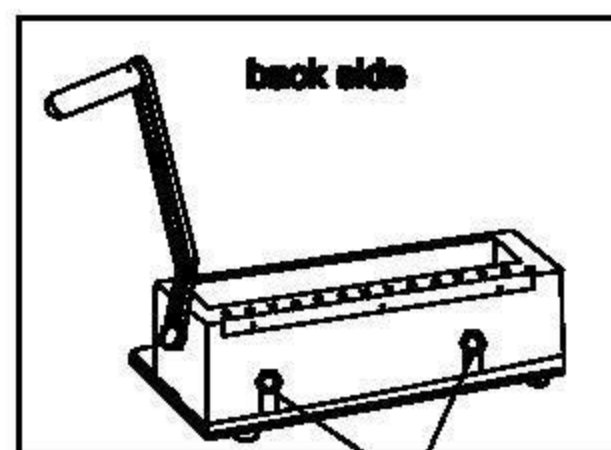

núm điều chỉnh

hình b

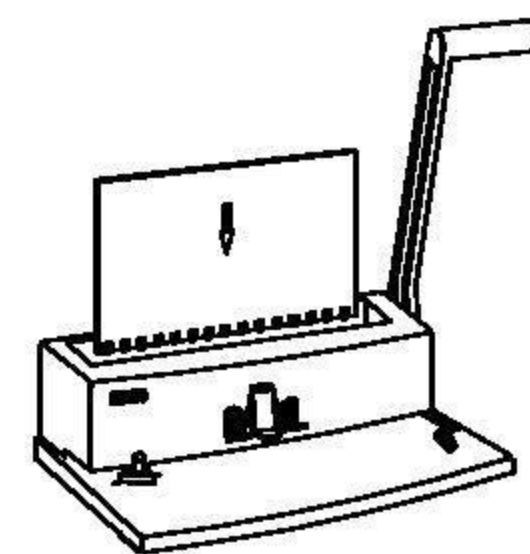

hình c

THÔNG SỐ KỸ THUẬT

model	máy đóng gậy thép
bước rãnh	CW200
độ dày đột dập	3:1
bìa nhựa đột dập	15 trang 70g
kích thước máy	2 trang (bìa 0.2mm)
trọng lượng	400x239x340mm
	5.6kg